

PLUVITEC[®]

Uma marca **HIDRO SOLO**

SOLUÇÕES EM IRRIGAÇÃO



- CONJUNTOS DE FILTRAGEM EM AREIA
- FILTROS DE TELA
- CONJUNTOS DE FILTRAGEM EM TELA
- FILTROS DE TELA "Y"
- FILTROS DE DISCO
- CONJUNTOS DE FILTRAGEM EM DISCO
- VÁLVULAS DE RETROLAVAGEM
- AUTOMAÇÃO DA RETROLAVAGEM
- TANQUES DE ESCORVA
- ACOPLAMENTOS



HIDRO SOLO



A EMPRESA

Fundada em 1981, a Hidro Solo se especializou no desenvolvimento e fabricação de produtos para irrigação e tratamento de água.

Apoiada em sua já consolidada experiência na fabricação de canhões aspersores, válvulas e sistemas de filtragem para irrigação localizada, desenvolveu, também, tecnologias e equipamentos para tratamento e reúso de água.

-  Há mais 40 anos inovando e evoluindo
-  Especializada em tratamento de água e irrigação
-  Atuação em todo o Brasil e na América Latina





ÍNDICE

Conjuntos de Filtragem em Areia.....	03
Filtros de Tela	07
Conjuntos de Filtragem em Tela.....	09
Filtros de Tela “Y”	10
Filtros de Disco.....	12
Conjuntos de Filtragem em Disco	15
Válvulas de Retrolavagem.....	17
Automação de Retrolavagem.....	19
Tanques de Escorva.....	20
Acoplamentos.....	22

CONJUNTOS DE FILTRAGEM EM AREIA

Os filtros de areia Pluvitec® são fabricados dentro dos mais rigorosos critérios, visando fornecer ao mercado um produto dentro dos padrões internacionais.

Buscando otimizar o desempenho, desenvolvemos e patenteamos nossa própria crepina de alta performance que, aliada a uma ótima distribuição espacial, nos permite ter um dos filtros de menor perda de carga do mercado.

Um tratamento de alta tecnologia, com fosfatização e aplicação eletrostática de resina epóxi e resina poliéster em pó, aplicadas eletrostaticamente com 90.000 volts, e curadas em estufa a 230°C asseguram uma proteção de alta qualidade, tanto em relação à água e eventuais contaminantes, quanto à ultravioleta, podendo ser instalados no campo, a céu aberto, assegurando vida útil por muitos anos.



CONJUNTOS DE FILTRAGEM EM AREIA

Modelo	Pressão Máxima de Serviço (mca)	Diâmetro do Corpo (mm)	Entrada Saída	Altura Total (mm)	Número de Crepinas	Volume do Leito (L) *	Vazão de Retrolavagem (m³/h) **	Peso sem Areia (kg)
FA 1	120	200	1" - BSPF	1.100	1	22	2,2	20
FA 3	120	250	1" - BSPF	1.100	2	34	3,5	33
FA 7	80	400	H9 - 2"	1.100	6	45	9,0	50
FA 16	80	600	H9 - 2"	1.150	12	100	20	86
FA 25	80	750	H9 - 3"	1.250	20	150	32	118
FA 36	80	900	H9 - 3"	1.315	34	220	45	195
FA 42	80	1050	H9 - 4"	1.335	36	305	62	282
FA 65	80	1.200	H9 - 4"	1.400	48	395	72	450

* Volume calculado para altura de leito filtrante igual a 70 cm nos modelos FA 1 e FA 3 e igual a 35 cm nos demais modelos.

** Vazão calculada a partir de uma velocidade de retrolavagem igual a 0,02 m/s, considerada ideal para obter-se uma expansão aproximada de 30% do leito, para uma areia com tamanho efetivo de 0,8mm.

Desempenho Hidrodinâmico

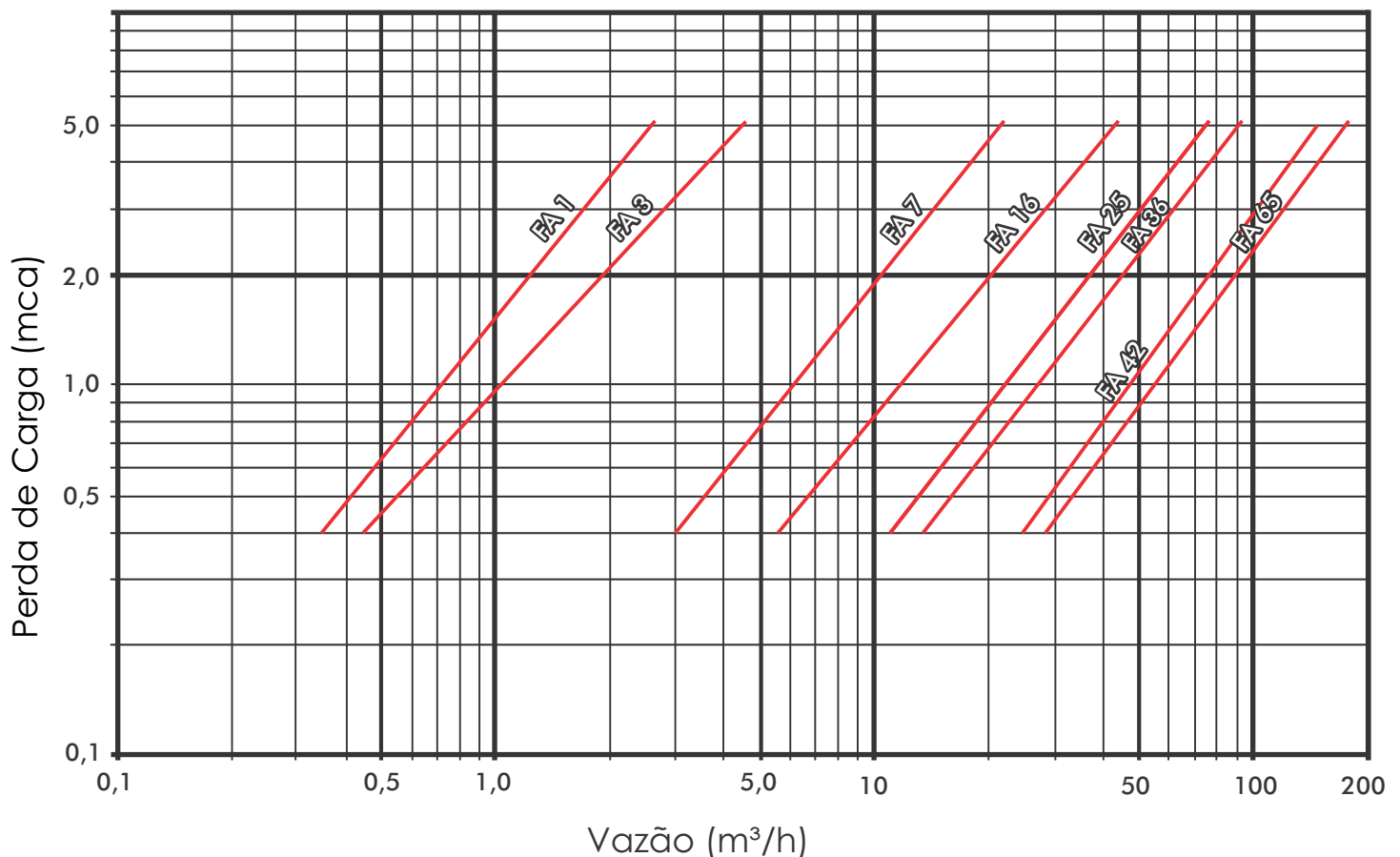

Características Construtivas

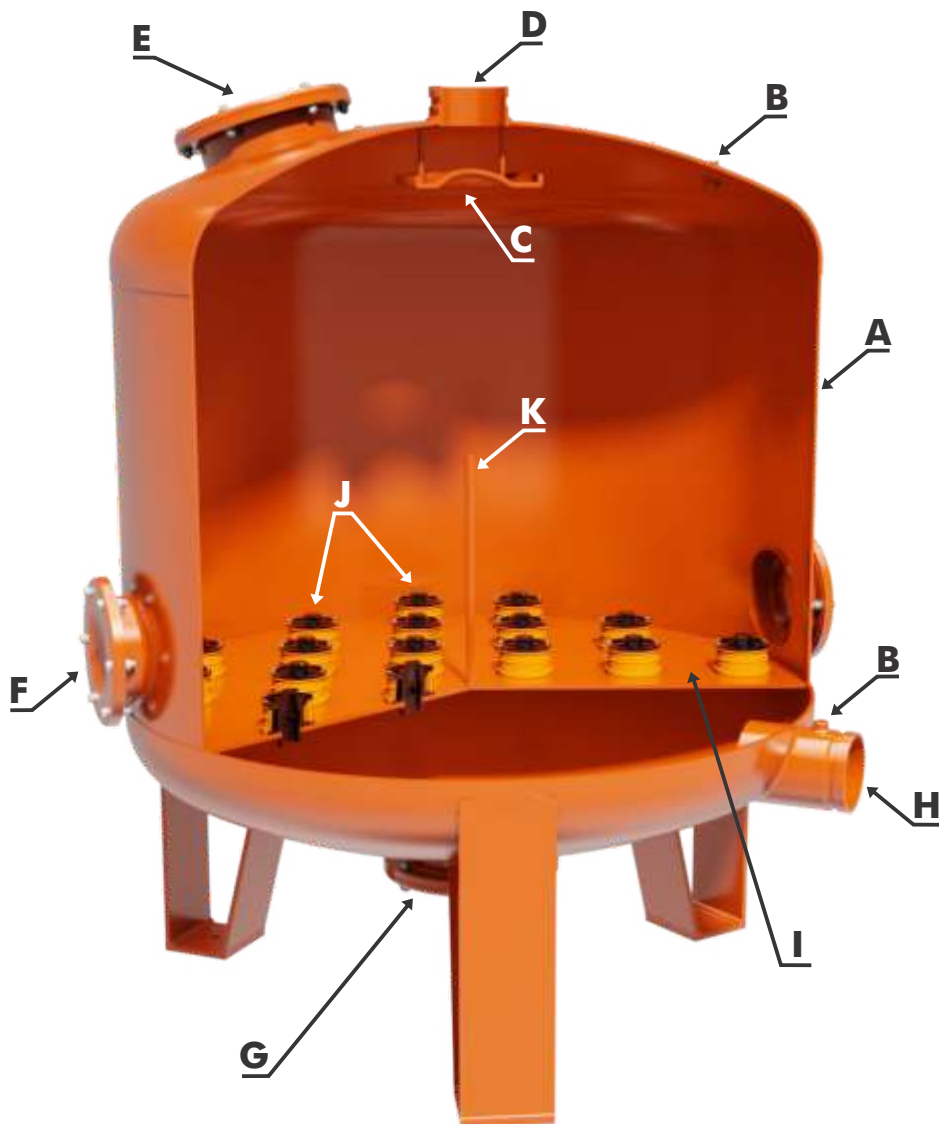

A - Corpo em aço carbono com tampos torisféricos

B - Nipples para pressão diferencial

C - Dissipador de energia

D - Niple de entrada Victaulic

E - Boca de inspeção superior

F - Boca de inspeção lateral

G - Boca de inspeção inferior

H - Niple de saída Victaulic

I - Fundo Falso

J - Crepinas de alto desempenho

K - Indicador do nível de areia

CONJUNTO DE FILTRAGEM SEM FILTRO DE SEGURANÇA

- A - Barrilete
- B - Tampa
- C - Filtro de Areia
- D - Ventosa de duplo efeito
- E - Válvula de três vias
- F - Pé de apoio
- G - Niple Victaulic e/ou Flange ABNT
- H - Barrilete de retrolavagem
- I - Engate Victaulic
- J - Filtro de segurança de disco
- K - Barrilete do filtro de segurança

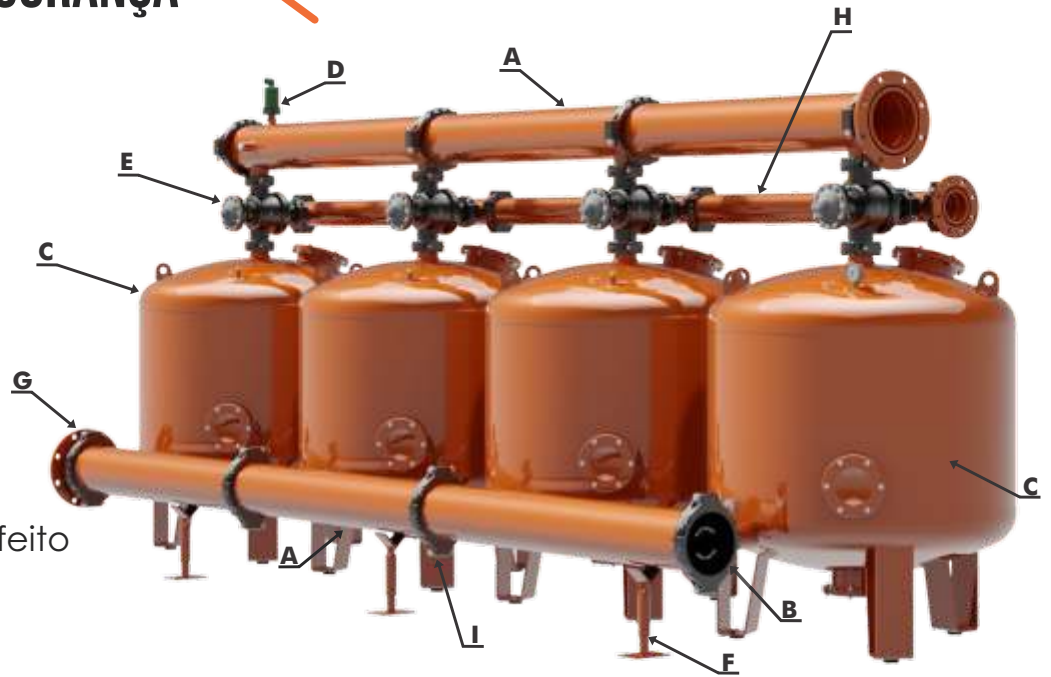

CONJUNTO DE FILTRAGEM COM FILTRO DE SEGURANÇA

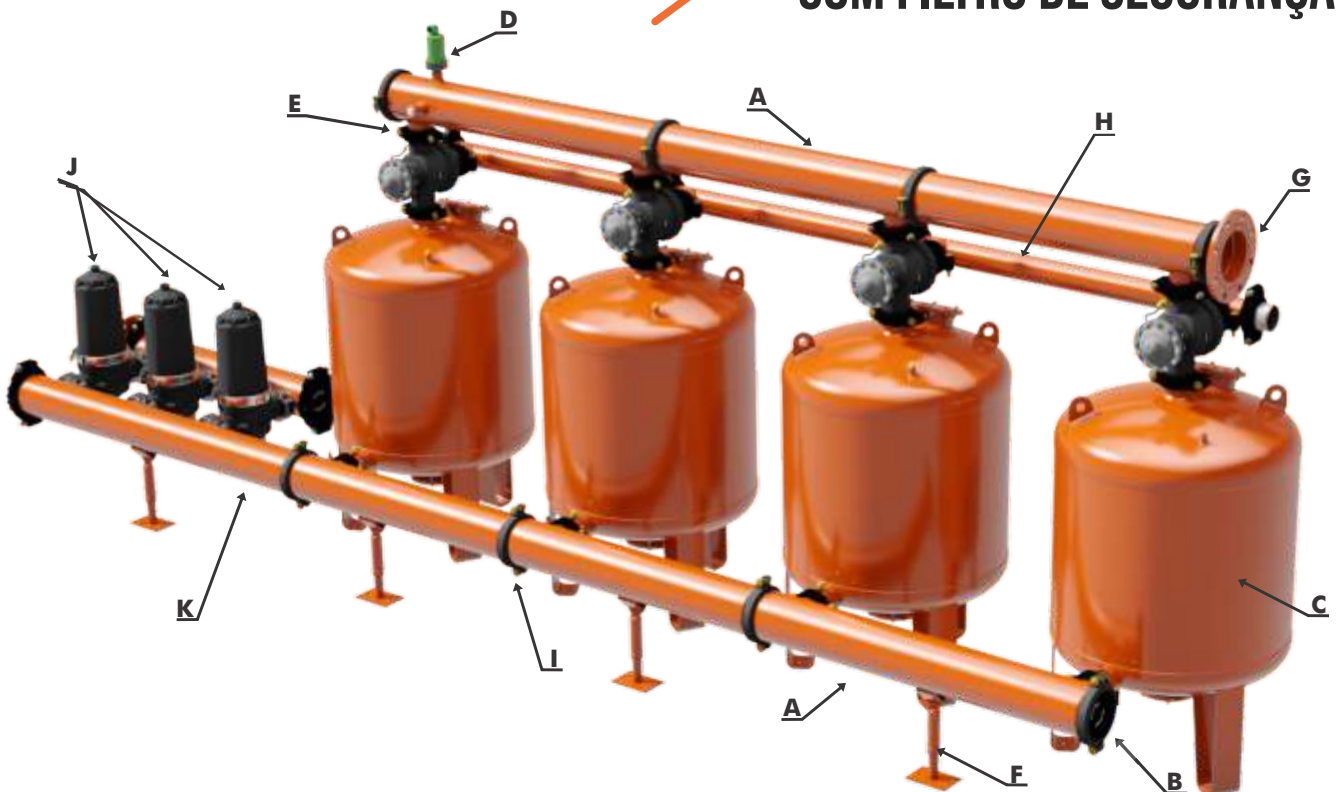

FILTROS DE TELA

Mais de três décadas de dedicação à irrigação, aliada a um grande conhecimento no desenvolvimento de equipamentos ajustados à necessidade do campo, nos permitiu chegar a um produto simples, de alta eficiência, versátil, durável, e de baixo custo; tanto de aquisição quanto de manutenção.

Conseguimos fugir dos binômios pouca qualidade - baixo custo e boa qualidade - alto custo. Alcançamos o ideal, ou seja, aliar economia com simplicidade, tecnologia e qualidade.



FILTRO DE TELA PLUVITEC®

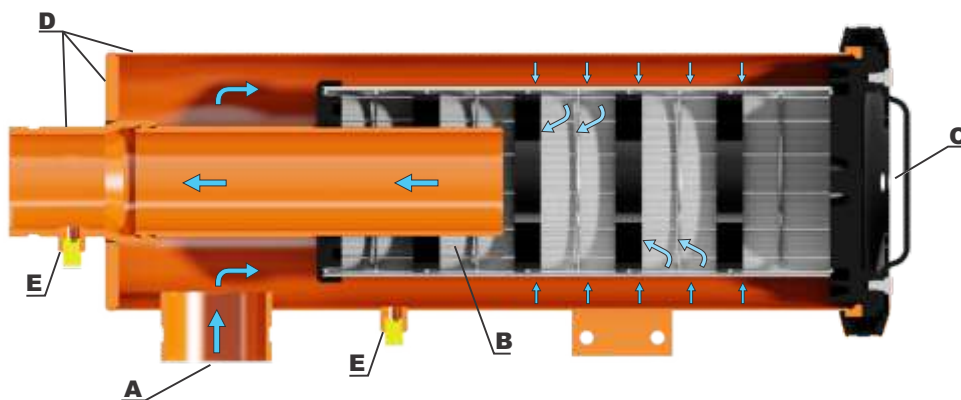

A- Entrada lateral não coincidente com o elemento filtrante, evita área de turbulência sobre a tela, aumentando sua vida útil.

B- Tela de aço inox do elemento filtrante estruturada interna e externamente, permite a instalação de retrolavagem sem a necessidade de peças adicionais. Possui grande área livre, permitindo operação com baixa perda de carga. Elemento filtrante incorporado à tampa, facilita a remoção do mesmo para manutenção.

C- Tampa e corpo com acoplamento tipo victaulic, com ótima estanqueidade e facilidade de remoção.

D- Corpo estruturado em peça única de aço carbono tratado com epóxi, dá ótima estabilidade dimensional e rigidez ao conjunto, podendo trabalhar com até 120 mca.

E- Saídas de 1/4" BSP para tomada de pressão diferencial.

Características Construtivas

MODELO	FT 25	FT 50	FT 80
Material do Corpo	Aço Carbono	Aço Carbono	Aço Carbono
Tratamento anti-corrosivo*	Epóxi / Poliéster	Epóxi / Poliéster	Epóxi / Poliéster
Material do Elemento Filtrante	Aço Inox	Aço Inox	Aço Inox
Área de Tela - cm ² **	953	1740	2680
Área efetiva - cm ² - malha 120 **	372	678	1045
Área efetiva - cm ² - malha 120 **	372	678	1045
Área efetiva - cm ² - malha 120 **	372	643	991
Diâmetro - Entrada e Saída	H9-2"	H9-3"	H9-4"
Peso aproximado - Kg	10	20,5	26
Malha padrão - mesh ***	45	45	45
Pressão máx. do serviço	120 mca	120 mca	120 mca

* Tratamento interno com epóxi e externo com epóxi e poliéster permitindo reunir a excelente proteção do epóxi contra a corrosão e a ótima resistência do poliéster a radiação ultravioleta. Ambas as pinturas em pó, aplicadas com sistema eletrostático de 90.000 volts e curadas em estufa à 230°C.

** Área aberta efetiva de tela, deduzido o espaço ocupado pelos fios de aço inox.

*** Sob encomenda poderão ser fornecidos elementos filtrantes com tela de aço inox com malha 45 a 400 mesh.

Desempenho Hidrodinâmico

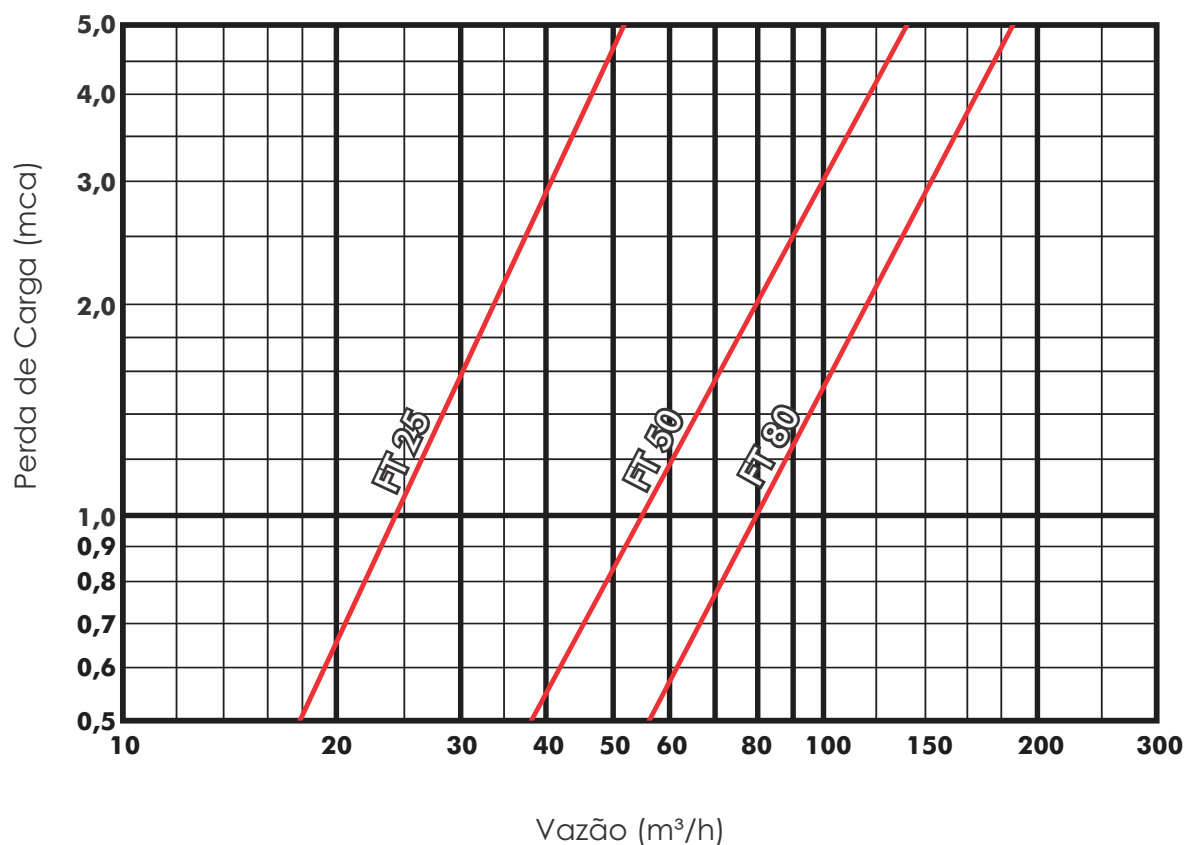

CONJUNTOS DE FILTRAGEM EM TELA

Os conjuntos de filtragem em tela Hidro Solo podem ser dimensionados para qualquer vazão. Os filtros de tela e manifolds são construídos em aço carbono A36, os acoplamentos e válvulas de 3 vias para retrolavagem em polímero, dando praticidade e versatilidade na montagem.

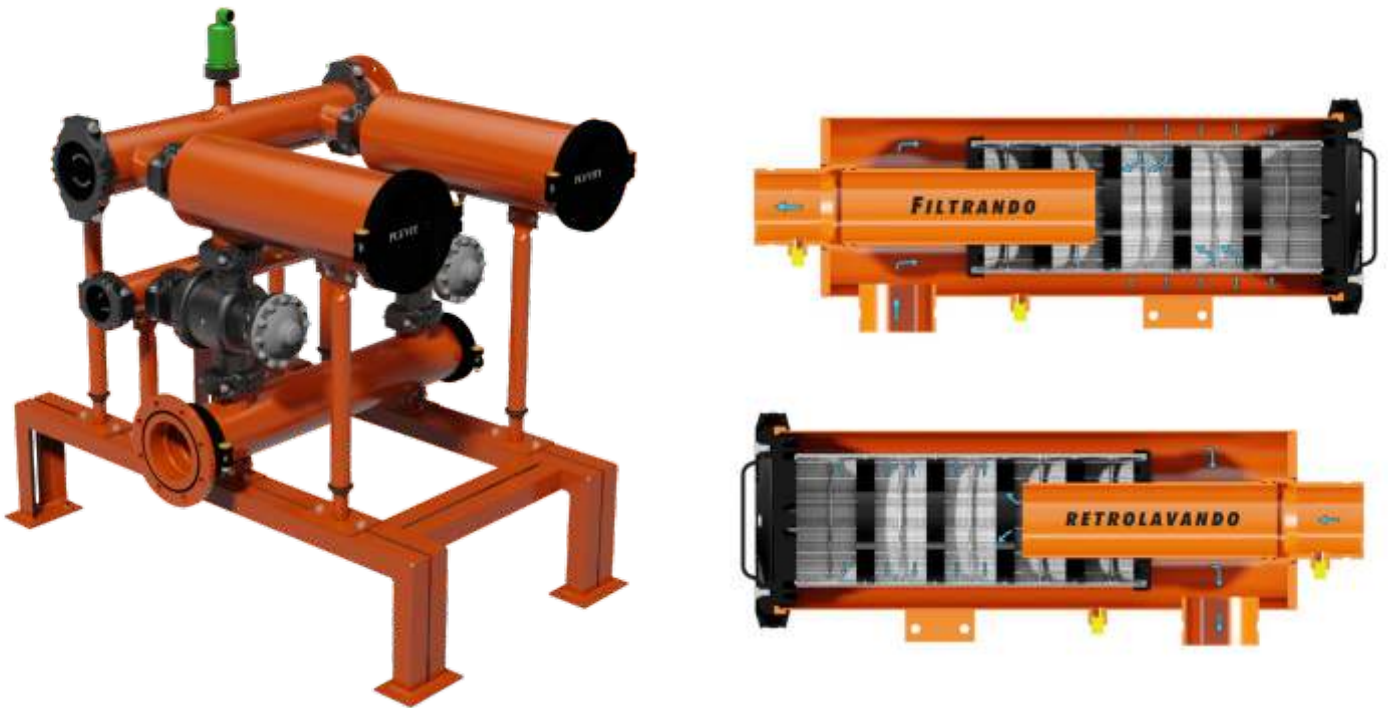

Desempenho Hidrodinâmico

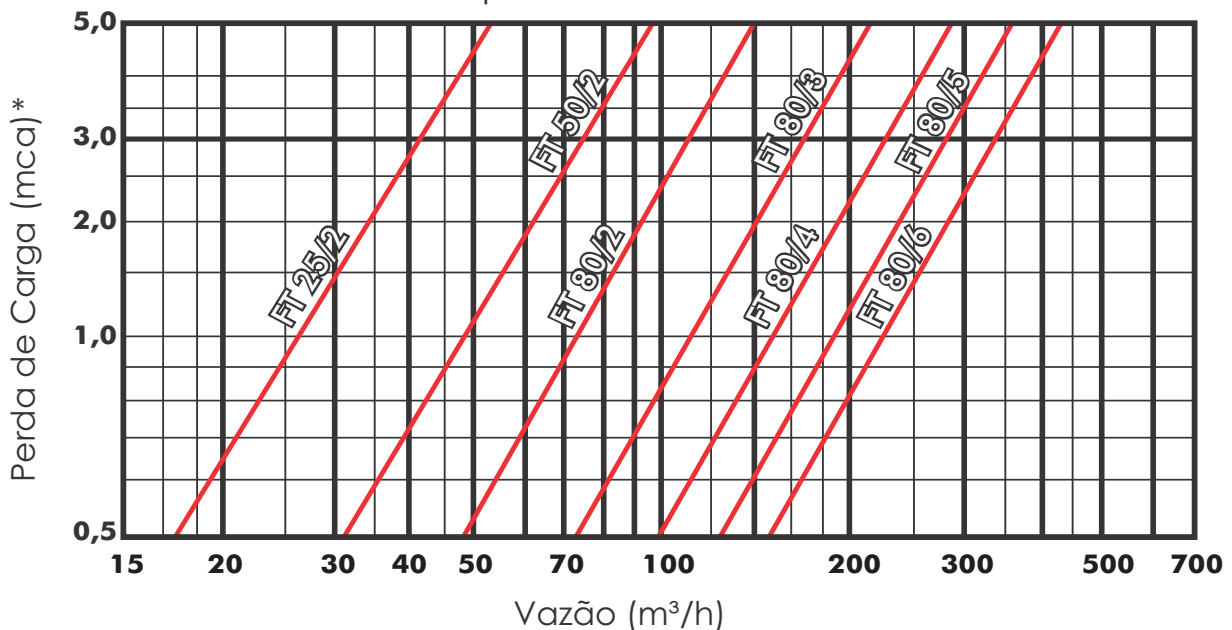

* Somatório das perdas de carga dos filtros, válvulas e manifold.

FILTROS DE TELA "Y"

O Filtro de tela "Y" é mais um produto com selo de qualidade Hidro Solo. Versátil, prático e eficiente, ele é projetado para simplificar a montagem na rede de distribuição.

Não serão necessárias estruturas extras para a montagem, ou seja, basta interligá-lo à rede e colocar para funcionar.

FACILIDADE - DESEMPENHO - QUALIDADE

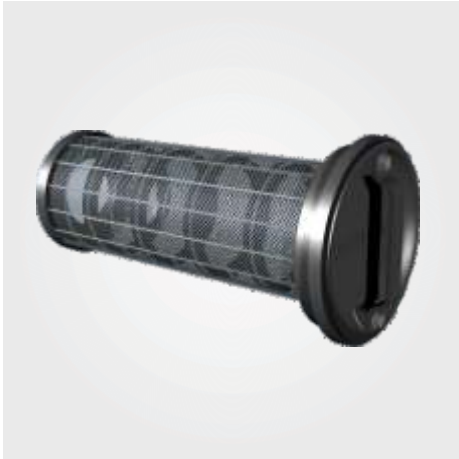

FILTRO DE TELA "Y" PLUVITEC®

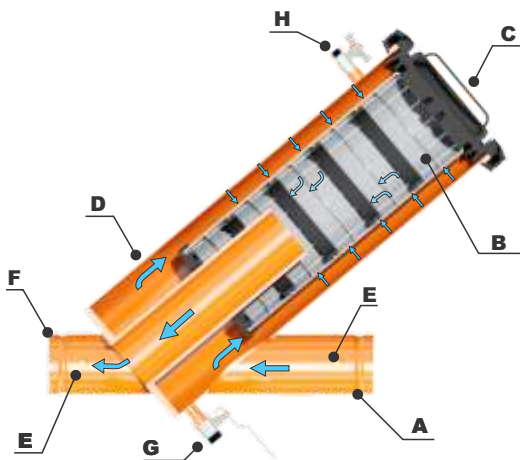

A- Entrada lateral não coincidente com o elemento filtrante, evita área de turbulência sobre a tela, aumentando sua vida útil.

B- Tela de aço inox do elemento filtrante estruturada interna e externamente, permite a instalação de retrolavagem sem a necessidade de peças adicionais. Possui grande área livre, permitindo operação com baixa perda de carga. Elemento filtrante incorporado à tampa, facilita a remoção do mesmo para manutenção.

C- Tampa e corpo com acoplamento tipo victaulic, com ótima estanqueidade e facilidade de remoção.

D- Corpo estruturado em peça única de aço carbono tratado com epóxi, dá ótima estabilidade dimensional e rigidez ao conjunto, podendo trabalhar com até 120 mca.

E- Saídas de 1/4" BSP para tomada de pressão diferencial.

F- Saída

G- Registro esfera 1/2" para drenagem. Drenar antes de retirar o elemento filtrante.

H- Registro esfera 1/4". Abrir para extração de ar durante a pressurização.

CONJUNTOS FILTRAGEM DE TELA "Y"



Características Construtivas

MODELO	FY 25	FY 50	FY 80
Material do Corpo	Aço Carbono	Aço Carbono	Aço Carbono
Tratamento anti-corrosivo*	Epóxi / Poliéster	Epóxi / Poliéster	Epóxi / Poliéster
Material do elemento filtrante	Aço Inox	Aço Inox	Aço Inox
Área de Tela - cm ² **	953	1740	2680
Diâmetro - Entrada e Saída	H9-2"	H9-3"	H9-4"
Peso aproximado - Kg	12	23	12
Malha padrão - mesh ***	45	45	45
Pressão máx. do serviço	120 mca	120 mca	120 mca

* Tratamento interno com epóxi e externo com epóxi e poliéster permitindo reunir a excelente proteção do epóxi contra a corrosão e a ótima resistência do poliéster a radiação ultravioleta. Ambas as pinturas em pó, aplicadas com sistema eletrostático de 90.000 volts e curadas em estufa à 230 °C.

** Área aberta efetiva de tela, deduzido o espaço ocupado pelos fios de aço inox.

*** Sob encomenda poderão ser fornecidos elementos filtrantes com tela de aço inox com malha 5 a 400 mesh.

Desempenho Hidrodinâmico

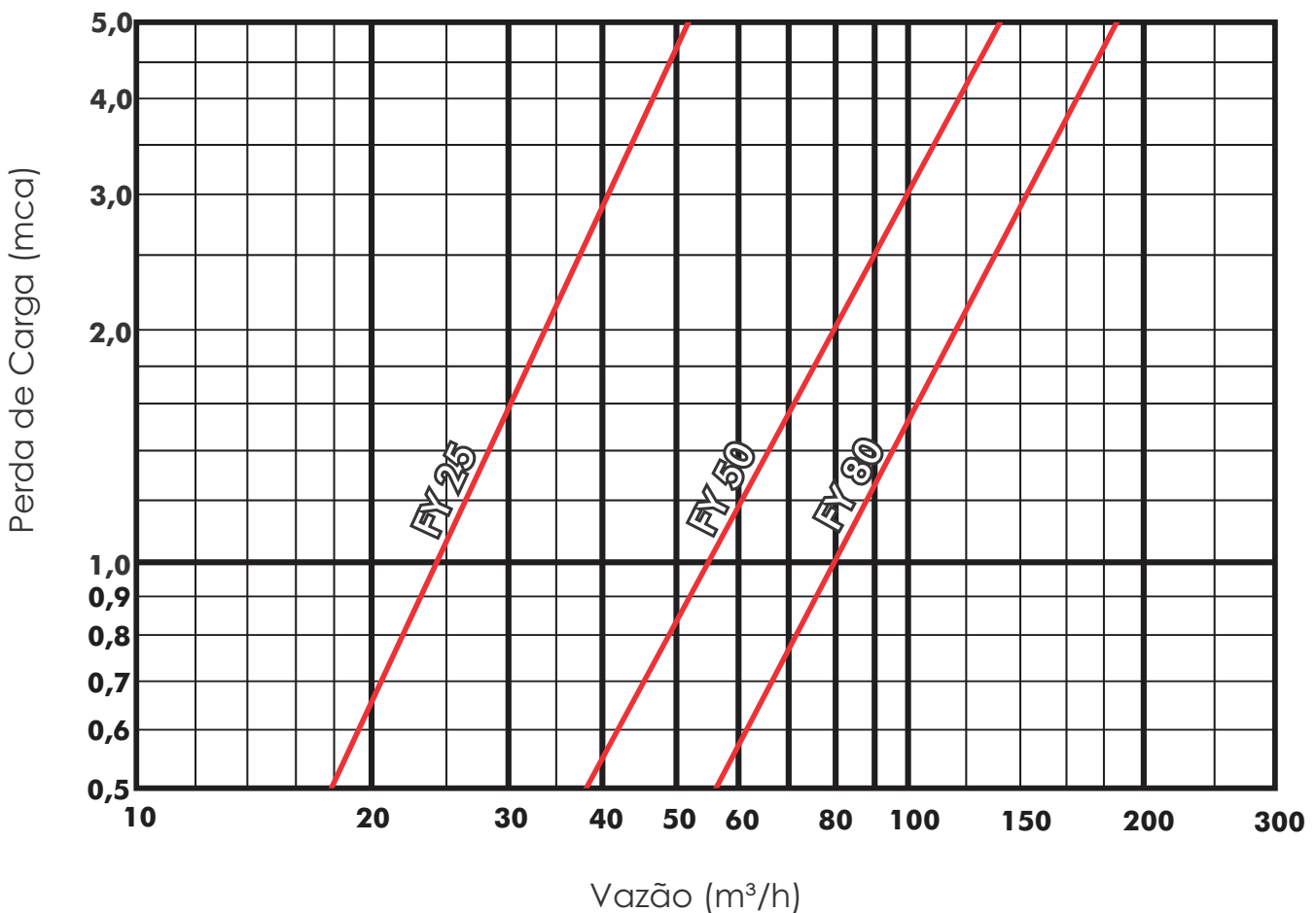

FILTROS DE DISCO



 NOSSOS FILTROS DE DISCOS COM FLUXO CENTRÍFUGO GARANTEM UMA FILTRAÇÃO COM MAIOR EFICIÊNCIA.

BENEFÍCIOS DO PRODUTO

- GRAÇAS A MOVIMENTAÇÃO PERIFÉRICA DAS PARTÍCULAS, TEMOS MAIOR TEMPO PARA COLMATAÇÃO.
- POLIAMIDA COM FIBRA DE VIDRO NA FABRICAÇÃO DAS CARÇAÇAS GARANTEM ALTA RESISTÊNCIA E MAIOR VIDA ÚTIL.

GRAUS DE FILTRAÇÃO

 200 micra (75 mesh)	 130 micra (120 mesh)
--	---

FILTROS DE DISCO

FILTROS DE DISCOS MANUAIS

Configuração Filtro	Modelo	Conexão /Conexión		Grau de Filtração (micron)	Vazão Máx. (m³/h)	Área de Filtragem (cm²)
		A	B			
	1" BSP	BSP	BSP	Disco - 130	6	195
	1.1/2" BSP	BSP	BSP	Disco - 130	14	300
	2" BSP	BSP	BSP	Disco - 130	25	525

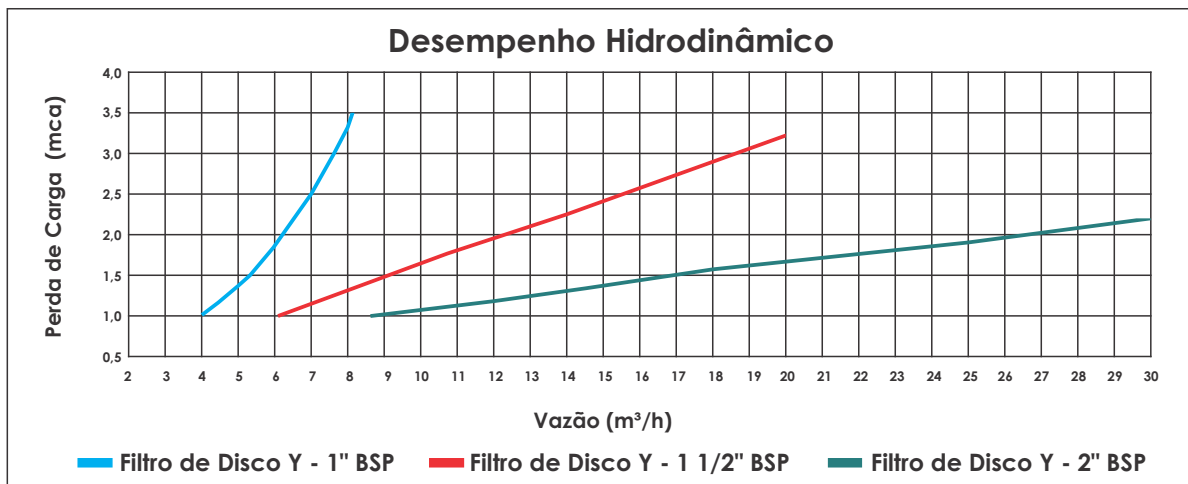

Configuração Filtro	Modelo	Conexão /Conexión			Grau de Filtração (micron)	Vazão Máx. (m³/h)	Área de Filtragem (cm²)
		A	B	C			
	2" BSP (Normal)	BSP	BSP	BSP	130 - 200	30	1200
	2" VIC (Normal)	VIC	BSP	VIC	130 - 200	30	1200
	2" BSP (Super)	BSP	BSP	BSP	130 - 200	30	1700
	3" VIC (Normal)	VIC	BSP	VIC	200	50	1200
	3" BSP (Super)	BSP	BSP	BSP	130 - 200	50	1700

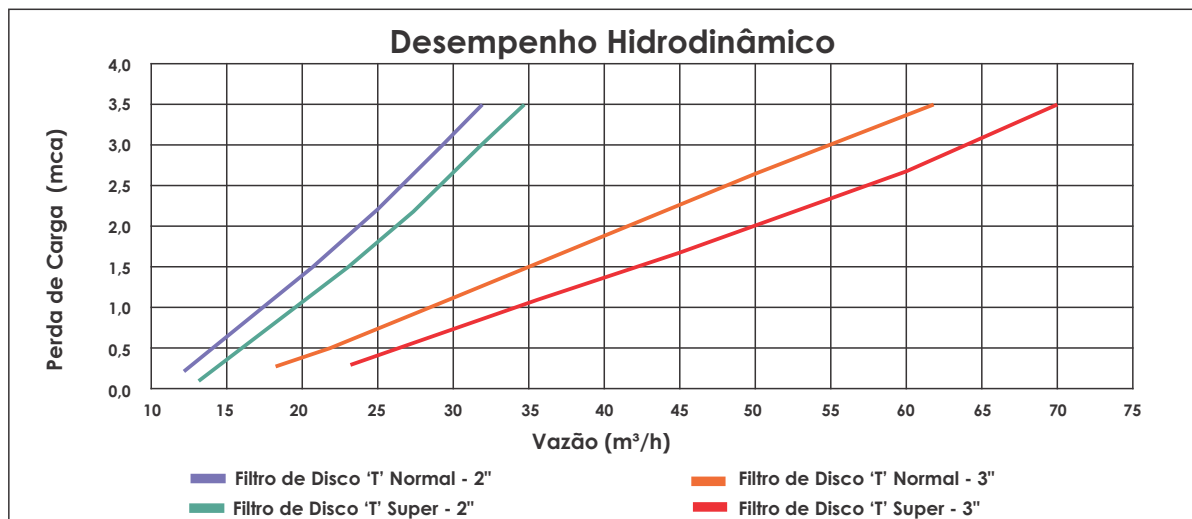

FILTROS DE DISCO

FILTROS DE DISCOS AUTOMÁTICOS (ELEMENTOS COM EXPANSÃO AUTOMÁTICA E JATOS TANGENCIAIS PARA LIMPEZA)

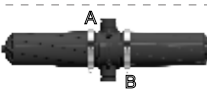

Configuração Filtro	Modelo	Conexão /Conexión			Grau de Filtração (micron)	Vazão Máx. (m³/h)	Área de Filtragem (cm²)
		A	B	C			
	2" VIC (Normal)	VIC	BSP	VIC	130	25	1020
	2" VIC (Super)	VIC	BSP	VIC	130	30	1492
	3" VIC (Super)	VIC	BSP	VIC	130	35	1492
	3" VIC (Super) - "H"	VIC	VIC	-	130	60	2984

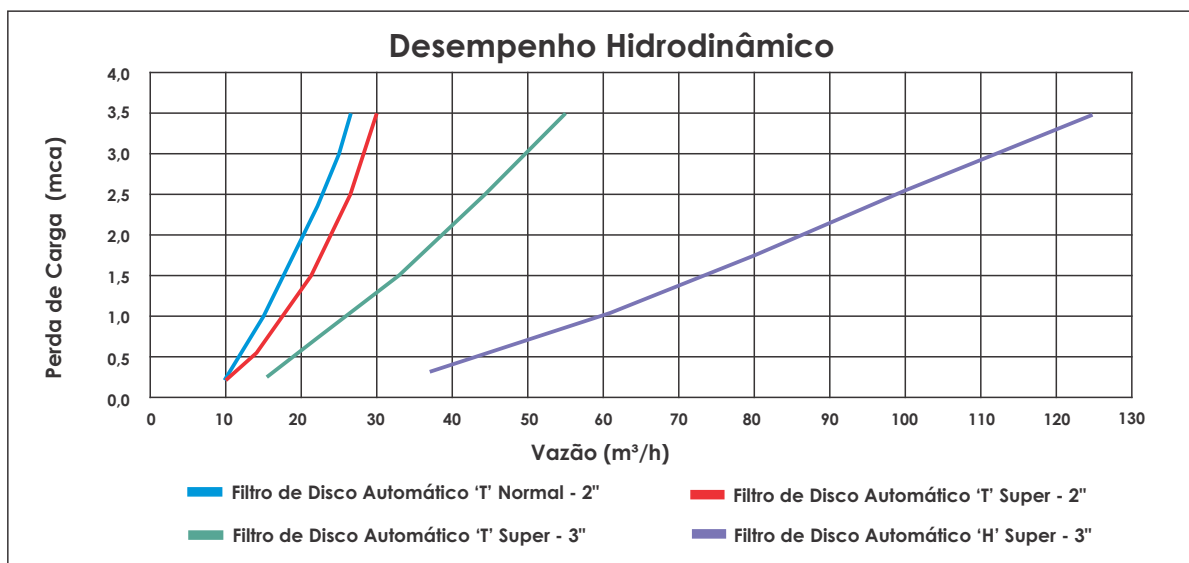

CONJUNTOS DE FILTRAGEM EM DISCO



- Sistema de filtragem com filtros de disco automáticos.
- Montado em estrutura autoportante com tratamento anticorrosivo resistente a UV
- Válvulas de retrolavagem em polímero com câmara dupla podendo funcionar em fluxo direto ou angular.
- Acoplamentos victaulic em polímero de alta resistência.
- Baixíssima manutenção com grande segurança para os emissores.

Características do Conjunto (Qtde. x Diâmetro x Tipo x Elem. filtrante)	Área de Filtração (cm ²)	Vazão - m ³ /h Qualidade da Água		
		Média	Ruim	Muito ruim
2 x 2" x T x Normal	2040	33	26	14
2 x 3" x T x Super	2984	54	43	24
3 x 3" x T x Super	8952	125	100	56
2 x 3" x H x Super	5968	180	144	80
3 x 3" x H x Super	8952	280	224	125
4 x 3" x H x Super	11936	350	280	156
5 x 3" x H x Super	14920	450	360	200

CONJUNTOS DE FILTRAGEM EM DISCO



Desempenho Hidrodinâmico

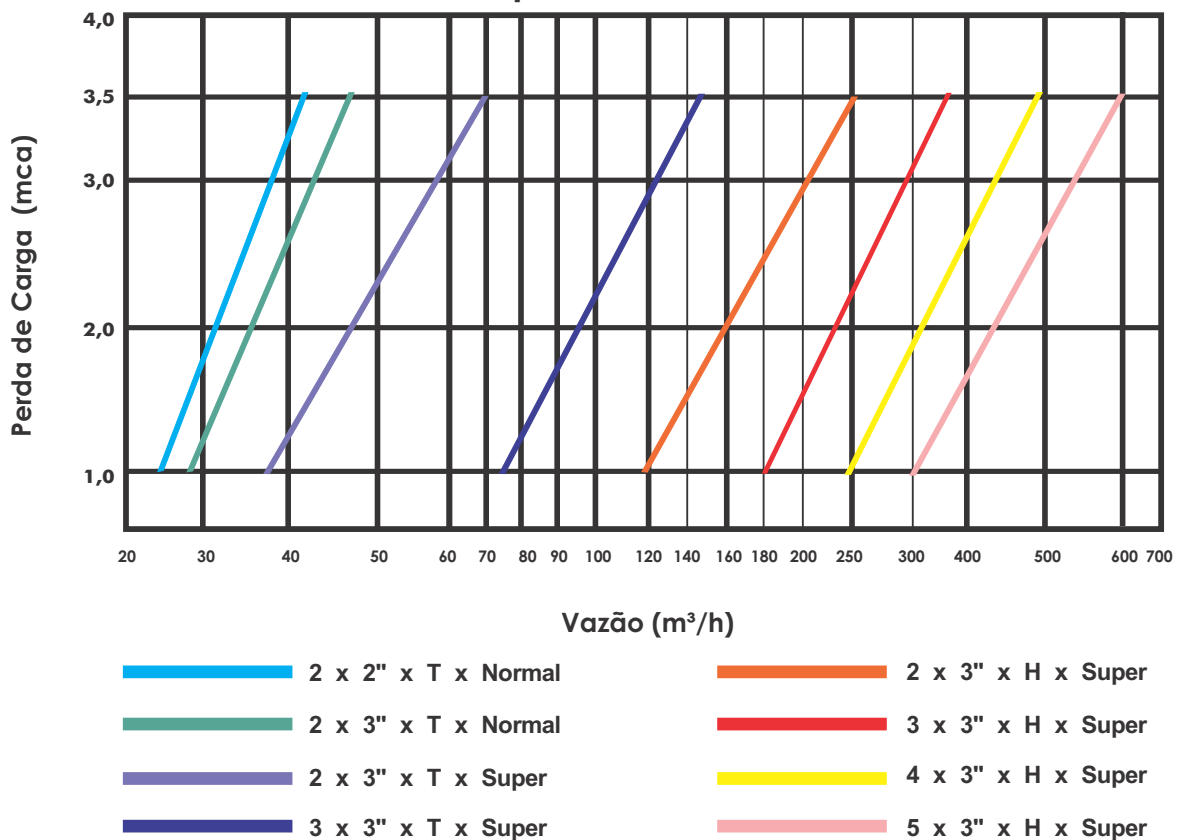

VÁLVULAS DE RETROLAVAGEM



- Montadas em filtros de areia, de disco ou de tela, garantem **alta eficiência** na limpeza.
- Fluxo interno otimizado garante **baixa perda de carga**.
- Sedes internas em aço inox asseguram **ótima vedação e longa vida útil**.
- Acionamento em câmara dupla com baixa pressão **evita danos ao diafragma**.
- Alta resistência e durabilidade com construção em **nylon com fibra de vidro** e proteção contra raios ultravioleta.
- **Pode operar em fluxo direto ou angular.**

FLUXO DIRETO

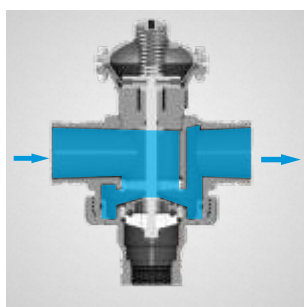

Filtrando

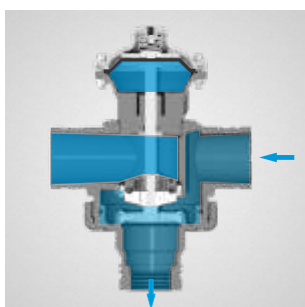

Retrolavando

FLUXO ANGULAR

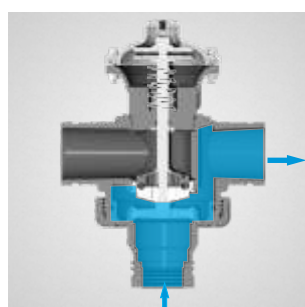

Filtrando

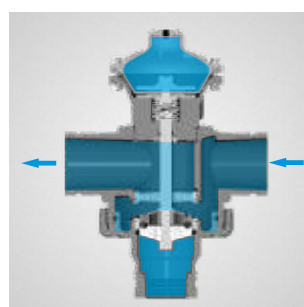

Retrolavando



Escaneie este QR Code
com seu smartphone

VÁLVULAS DE RETROLAVAGEM

Modelo	Entrada e Saída	Dreno da Retrolavagem	Materiais			Vazão Máxima (m³/h)	Pressão de Serviço (mca)	
			Corpo e Tampa	Diafragma	Eixo e Parafusos		Mínima	Máxima
H32VR	H9 - 2" Victaulic	H9 - 2" Victaulic ou 2" BSPF	Poliamida PA-6 com Fibra de Vidro	Elastrômero Reforçado	Inox ANSI - 304	31	7	100
H33VR	H9 - 3" Victaulic	H9 - 3" Victaulic ou 2" BSPF	Poliamida PA-6 com Fibra de Vidro	Elastrômero Reforçado	Inox ANSI - 304	64	7	100
H34VR	H9 - 4" Victaulic	H9 - 4" Victaulic ou 3" BSPF	Poliamida PA-6 com Fibra de Vidro	Elastrômero Reforçado	Inox ANSI - 304	132	7	100



Desempenho Hidrodinâmico

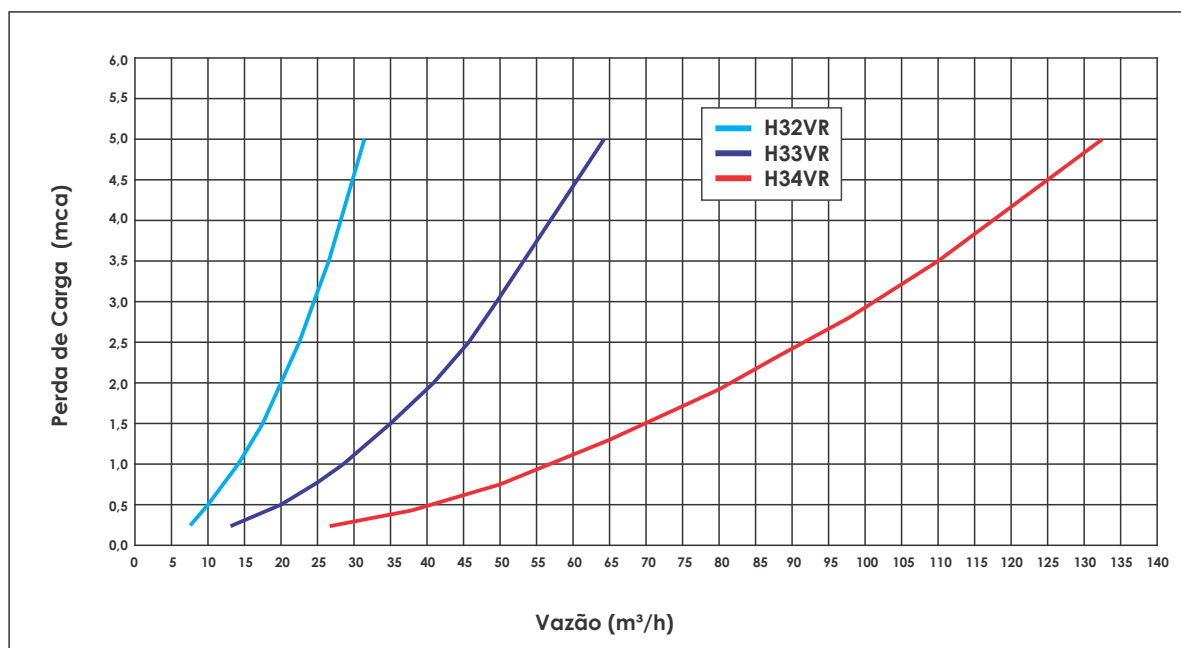

AUTOMAÇÃO DA RETROLAVAGEM

Sistema de automação da retrolavagem de filtros.

O quadro de comando PLUVITRON® tem a finalidade de facilitar e assegurar que em todas as condições de água, a operação de retrolavagem seja feita dentro dos limites de segurança.

O PLUVITRON® pode operar com pressostato diferencial, onde a retrolavagem só ocorrerá quando a perda de carga do filtro atingir um limite pré-determinado e/ou operar por tempo, onde o usuário define o período em horas que as retrolavagens acontecerão.

Para maior comodidade, o PLUVITRON® é fornecido com todos os componentes necessários a sua montagem e correta operação: pré-filtro de disco, solenóides e estrutura para fixação, cabendo ao montador somente fazer as interligações com micro tubo de 8 mm.



Escaneie este QR code com seu aplicativo móvel



Processo de retrolavagem:

O processo de retrolavagem é realizado pelo quadro de comando, que envia um sinal aos solenóides quando é atingida uma perda de carga preestabelecida e/ou o tempo determinado pelo usuário. Estes solenóides enviam um sinal hidráulico que abre as válvulas de retrolavagem, invertendo o fluxo e retirando os contaminantes. Para retrolavagem manual, basta acionar a válvula de 3 vias na válvula de retrolavagem, ou o botão correspondente no quadro de comando.

- Acionamento por pressão diferencial e/ou tempo
- Programação simples
- Pressostato diferencial incluso

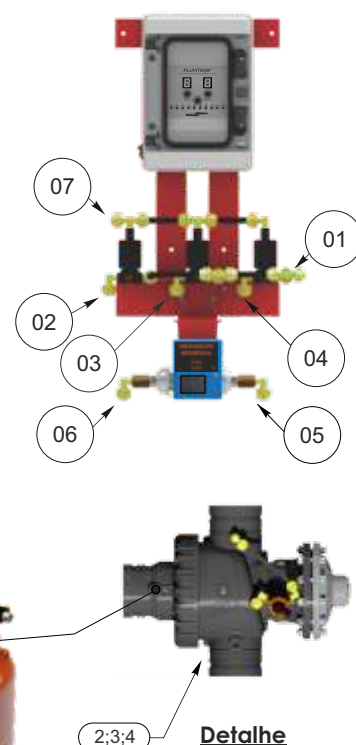
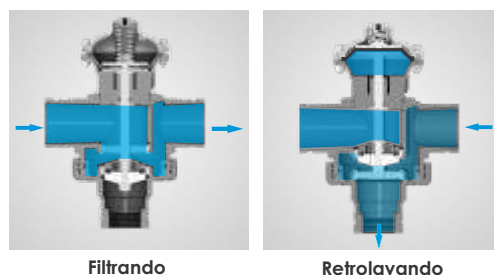

Indicação Nº	Descrição
01	Alimentação
02	Válvula de retrolavagem
03	Válvula de retrolavagem
04	Válvula de retrolavagem
05	Entrada de maior pressão
06	Entrada de menor pressão
07	Dreno (Descarte)

• Usar microtubo de Ø8 mm.

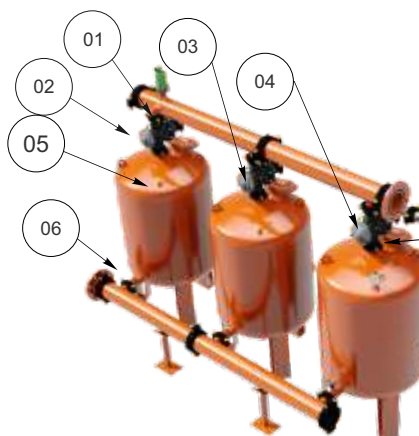

2;3;4 **Detalhe**

TANQUES DE ESCORVA



Extremamente importantes para o funcionamento contínuo e eficaz do sistema de bombeamento.

Tratamento de alta tecnologia com decapagem, fosfatização e aplicação de resina epóxi e resina poliéster em pó.

TANQUES DE ESCORVA

Os tanques de escorva são equipamentos extremamente importantes para o funcionamento contínuo e eficaz do sistema de bombeamento. Permite a supressão da válvula de pé, elemento que possui partes móveis suscetíveis ao mau funcionamento e pode diminuir a confiabilidade do sistema, principalmente quando da utilização de automação.

Um tratamento de alta tecnologia com decapagem, fosfatização e aplicação de resina epóxi e resina poliéster em pó, aplicadas eletrostaticamente com 90.000 volts, e curadas em estufa a 230°C asseguram uma proteção de alta qualidade, tanto em relação a água e eventuais contaminantes, quanto à ultra violeta, podendo ser instalados no campo, a céu aberto, assegurando vida útil por muitos anos.

Modelo	A	B	C	D	E
VE4004 (Ø400mm e Flange de 4")	1,10	1,52	0,40	0,17	0,98
VE4005 (Ø400mm e Flange de 5")	1,30	1,53	0,40	0,16	1,00
VE6004 (Ø600mm e Flange de 4")	1,40	1,61	0,60	0,28	1,30
VE6005 (Ø600mm e Flange de 5")	1,40	1,61	0,60	0,26	1,30
VE6006 (Ø600mm e Flange de 6")	1,46	1,61	0,60	0,25	1,30
VE7505 (Ø750mm e Flange de 5")	1,55	1,66	0,75	0,20	1,40
VE7506 (Ø750mm e Flange de 6")	1,57	1,66	0,75	0,20	1,42
VE7508 (Ø750mm e Flange de 8")	1,60	1,66	0,75	0,18	1,42
VE10008 (Ø1000mm e Flange de 8")	2,00	1,76	1,00	0,33	1,84
VE10010 (Ø1000mm e Flange de 10")	2,09	1,77	1,00	0,30	1,90
VE10012 (Ø1000mm e Flange de 12")	2,14	1,77	1,00	0,26	1,94
VE120010 (Ø1200mm e Flange de 10")	2,29	1,87	1,20	0,30	2,09
VE120012 (Ø1200mm e Flange de 12")	2,40	1,87	1,20	0,25	2,15

Dimensões em metros

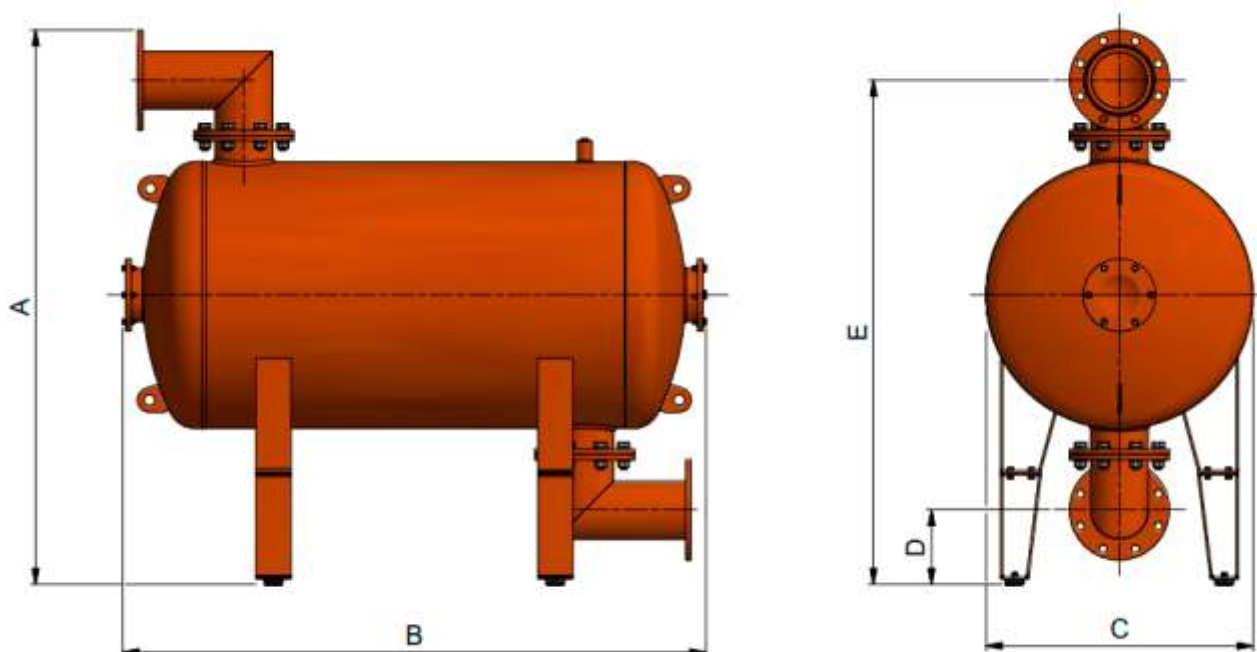

ACOPLAMENTOS

Os acoplamentos Hidro Solo foram desenvolvidos com objetivo de dar maior praticidade e rapidez nas montagens de manifolds e sistemas hidráulicos. São confeccionados em Nylon com fibra de vidro, dando resistência e leveza ao conjunto.

Anéis de vedação feitos exclusivamente para estes acoplamentos garantem excelente vedação, mesmo em baixas pressões.

A fixação do acoplamento é feita com apenas dois parafusos com porcas, facilitando montagens e manutenções.

Modelo	Diâmetro	Materiais		Pressão Máx. de Serviço (mca)
		Corpo	Anel de Vedação	
H9-2"	Ø2"	Nylon + Fibra de Vidro	NBR	120
H9-3"	Ø3"	Nylon + Fibra de Vidro	NBR	120
H9-4"	Ø4"	Nylon + Fibra de Vidro	NBR	120
H20-5"	Ø5"	Nylon + Fibra de Vidro	NBR	120
H20-6"	Ø6"	Nylon + Fibra de Vidro	NBR	120
H20-8"	Ø8"	Nylon + Fibra de Vidro	NBR	120



PLUVITEC[®]

Uma marca **HIDRO**  **SOLO**



www.hidrosolo.com.br



Escaneie este QR code
com seu aplicativo móvel

 hidrosolo@hidrosolo.com.br

 +55 (82) 3324-3077

 [hidrosolobr](https://www.instagram.com/hidrosolobr)

Devido a inovações tecnológicas para melhoria contínua destes produtos, nos reservamos o direito de alterações nas especificações aqui contidas, sem comunicação prévia.